

# SOBRE ELS ORÍGENS DE LA CIUTAT DE MANRESA. LES CERÀMIQUES GREGUES DE PUIG CARDENER

Miquel Cura i Morera  
Enric Sanmartí-Grego

El present treball és una aportació al coneixement dels orígens de la ciutat de Manresa, a partir de la revalorització de les dades arqueològiques, les quals constitueixen arguments molt més sòlids i reals a l'hora de cercar l'origen de la ciutat, que d'altres que poden desprendre's d'elucubracions basades en les escadusseres referències que poden proporcionar-nos les fonts antigues<sup>1</sup>.

## El mètode arqueològic. Les troballes de Puig Cardener

Les úniques excavacions arqueològiques dutes a terme a Manresa foren les realitzades l'any 1915 amb motiu de l'enderrocament del terraplè occidental del Puig Cardener, amb la finalitat de construir-hi l'escalinata i la façana principal de la Seu. Amb aquest motiu es van posar al descobert les restes d'una petita necròpolis de *tegulae* del segle IV d J.C.

Aquesta troballa esporàdica donà motiu a una petita memòria redactada per Mn. J. Guitart<sup>2</sup>, en la qual s'atorgava especial interès a la planimetria de la necròpolis, però en ella mancava un estudi seriós que fes re-

<sup>1</sup> El present treball forma part d'un estudi més ampli que estem realitzant. CURA-MORERA, M. *Prehistòria i Història Antiga de les comarques centrals del Principat*.

<sup>2</sup> GUITART, J., *Resseña de la troballa de sepultures antigues a Manresa*.

ferència als materials arqueològics allí apareguts; i així, hom comentava que entre les restes exhumades es trobaven alguns fragments ceràmics *molt brillants i de color negre* (fig. 1).

Posteriorment, els materials, emmagatzemats en caixes, foren dipositats uns anys més tard en el Museu de Manresa.

### Les ceràmiques gregues de vernís negre

La referència sobre «ceràmiques negres brillants» continguda en la memòria de Mn. Guitart, fou la causa que ens portà a intentar de cercar al Museu de Manresa els materials arqueològics recollits al Puig Cardener. Un cop localitzats, hem trobat un total de 52 fragments de ceràmica d'aquelles característiques, dels quals 30 ens permeten dur a cap per primera vegada i a manca de noves excavacions, un estudi preliminar però a la vegada seriós dels orígens de la ciutat de Manresa. A continuació donem un inventari analític-descriptiu d'aquests d'atres.

#### *Materials d'origen àtic*

1 (05/M<sub>1</sub>/401; fig. 1) Fragment de paret d'un LEKYTHOS àtic del tipus *Black Deianeira*. Altura màxima 50 mm. Argila fina depurada, un xic tova, compacta, color rosat. Vernís externament marró, solcat d'estries rogenques excepte a la part inferior on és de tonalitat blavosa i on el solquen dues bandes més amples que les anteriors de color negre blavenc; a la part interna té restes escadusseres de vernís de color roig fosc.

És aquesta una forma que també fou produïda amb decoració de figures negres<sup>3</sup>. En el cas present, aquest fragment pertany a la varietat alta i de perfil ovalat derivada de l'alabastró corinti. Existeix també una altra variant més arrodonida i amb espatlla que fou d'ús més corrent i tingué una vida més llarga<sup>4</sup>. Aquest fragment ha d'ésser datat vers la primera meitat del segle VI a J.C.<sup>5</sup>

2 (05/M<sub>1</sub>/402; fig. 2) Gran fragment de paret, vora i nansa pertanyent a un STEMLESS àtic de la variant *insot-lip*. Diàmetre de la vora, 178 mm. aproximadament. Argila dura, fina i depurada, de color que varia del rosat clar al

<sup>3</sup> HASPELS, C.H.E., *Attic Black-Figure lekythoi*, París, 1936, pp. 1-39.

<sup>4</sup> SPARKES, B. i TALCOY, L., *The Athenian Agora XII, Black and Plain Pottery of the 6th, 5th and 4th Centuries*, Princeton 1970, p. 151.

<sup>5</sup> SPARKES i TALCOY, *op. cit.*, n° 5, 1098 i 1099. Cf. lám. 38 i fig. 11.

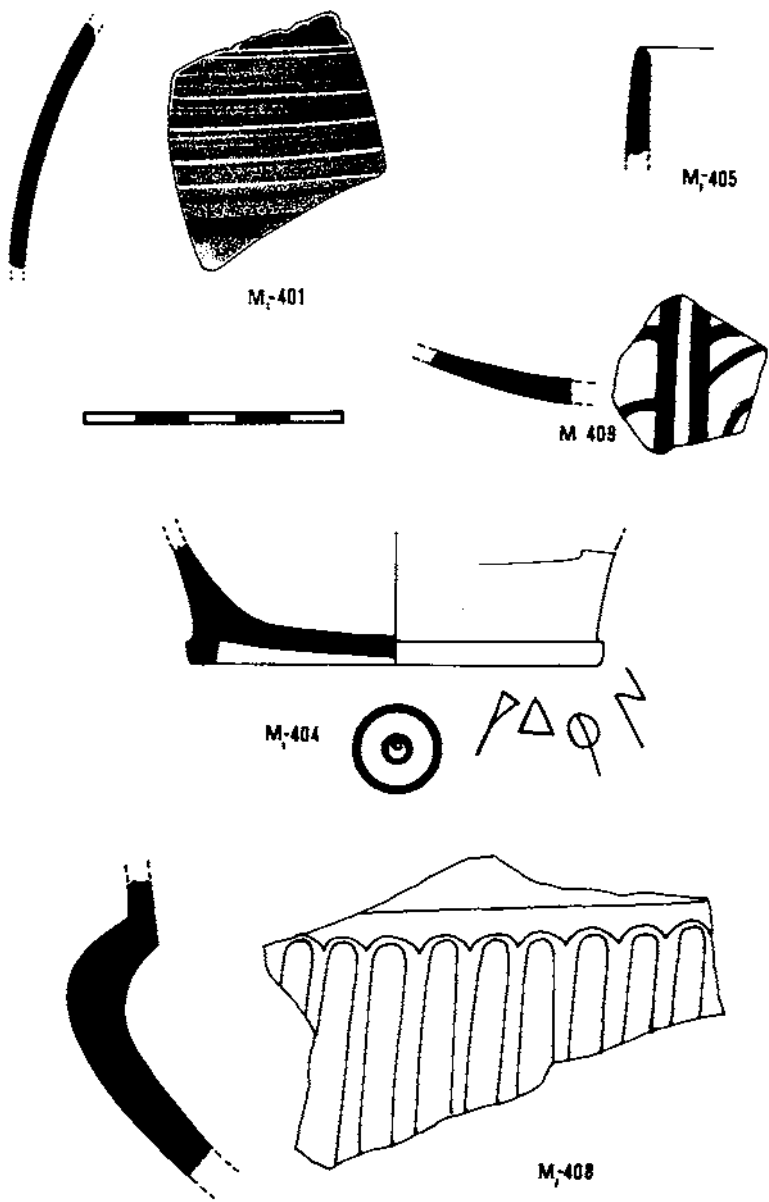

Fig. 1.- Materials importats d'origen àtic, trobats al Puig Cardener (Manresa, Bages).

gris. Vernís francament negre, sòlid i adherent, lluent, gastat a la nansa i les arestes i tacat de marró a la base de la primera; ocupa tota la superfície del fragment.

Aquest és un tipus de vas que apareix durant el segon quart del segle V i dura fins el primer quart del segle següent<sup>6</sup>. No saber si estava decorat és un obstacle a l'hora de datar-lo; de tota manera, per la seva proximitat als exemplars d'un lot estudiat per un de nosaltres, provinent del poblat del Puig de Benicarló, el situaríem al tercer quart del segle V o, potser, una mica més tard<sup>7</sup>.

3 (05/M1/403; fig. 2) Fragment de paret i nansa provinent d'una CUP-SKYPHOS àtica de la variant *light-wall*. Diàmetre màxim, 143 mm. aproximadament. Argila fina i depurada, mitjanament dura, de color rosat fosc. Vernís de color marró, poc adherent, que ocupa tota la superfície de la nansa.

Aquest tipus de vas apareix durant el tercer quart del segle V i continuà essent produït fins al segon quart del segle IV a J.C., per bé que els exemplars posteriors al 375 són escadussers<sup>8</sup>. Un paral·lel molt proper existeix a l'Àgora d'Atenes on ha estat datat vers el 410 a J.C.<sup>9</sup> Nogensmenys, el fet que aquest exemplar es trobi, pel seu perfil corbat externament, molt a prop dels *cup-skyphoi* dels dos primers quarts del segle V podria assenyalar una data més alta, tal vegada cap a la meitat del segle.

4 (05/M1/404; fig. 1) Base fragmentada pertanyent a un SKYPHOS. Diàmetre de la base, 80 mm. Argila de color rosat fosc, fina i depurada, dura. Vernís negre-blau, sobretot a la part interna. Porta pintats dos cercles petits de color negre al voltant del centre del fons extern. Grafit ibèric sobre la paret del fons extern: *a.t.u.r.n.*

Es difícil de dir, a partir d'una simple base, a quina variant de *skyphos* pertanyia el vas que ens ocupa. No sembla, però, donat el que queda de la paret i l'amplada de la base, que es tracti d'un *skyphos* de paret corbada sinó més aviat d'un de parets rectilínies. Potser podria tenir alguna semblança amb l'exemplar estudiat per un de nosaltres provinent del Puig de Benicarló, que vam datar entre el 440 i el 425 aproximadament, per comparació amb un altre de l'Àgora d'Atenes<sup>10</sup>.

<sup>6</sup> SPARKES i TALCOTT, *op. cit.*, pp. 101-102.

<sup>7</sup> SANMARTÍ-GREGO, E., «Cerámicas de importación ática de El Puig de Benicarló (Castellón)», a *Cuadernos de Prehistoria y Arqueología Castellonense*, 3, 1976, pp. 219-222.

<sup>8</sup> SPARKES i TALCOTT, *op. cit.*, pp. 110-111.

<sup>9</sup> SPARKES i TALCOTT, *op. cit.*, n° 593. Cf. fig. 5 i lám. 26.

<sup>10</sup> SANMARTÍ, *op. cit.*, p. 222.

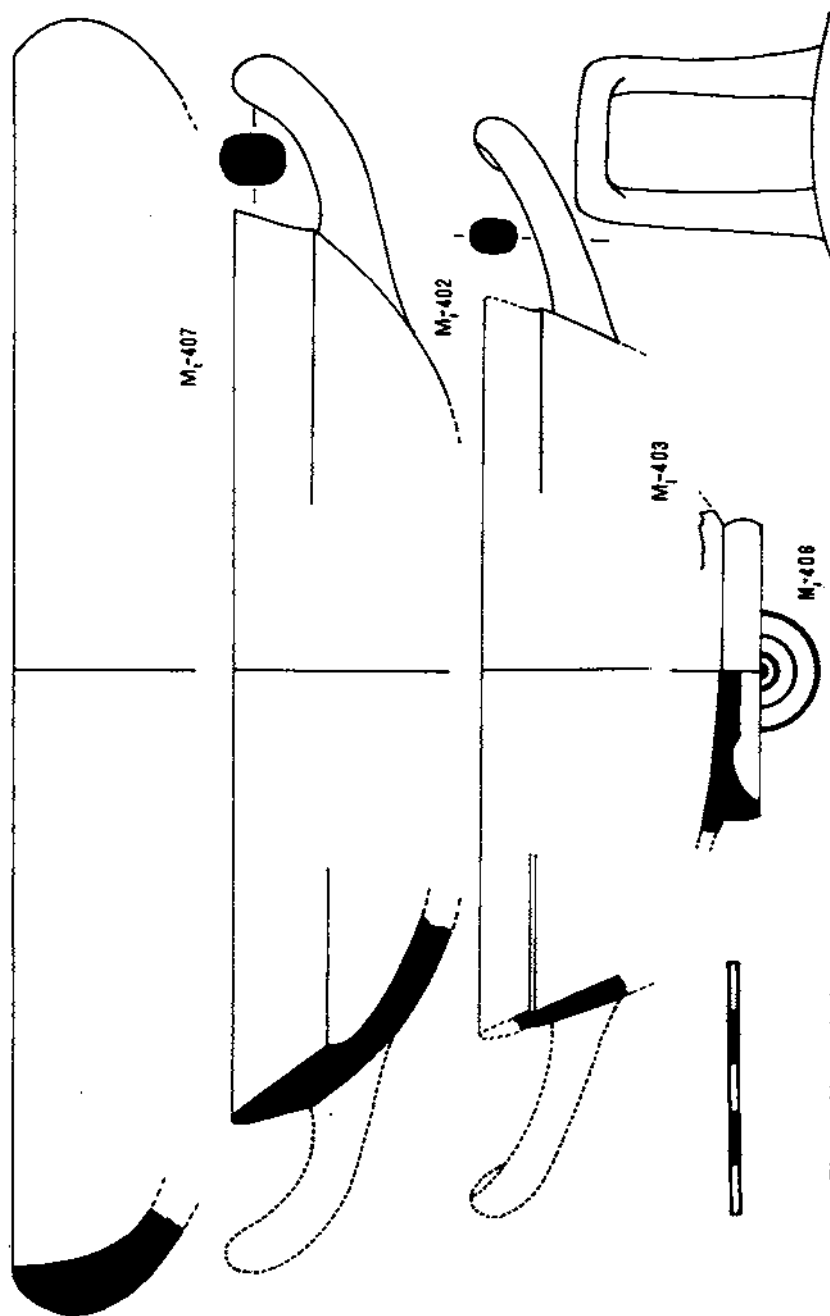

Fig. 2.- Materials de vernís negre importats, d'origen àsic, trobats al Puig Cardener (Manresa, Bages).

5 (05/M<sub>1</sub>/405; fig. 1) Fragment de paret i vora d'un SKYPHOS. Vernís sòlid, espès, lluent, francament negre; argila dura, fina, depurada, de color marro rosat.

L'exigüitat d'aquest fragment fa que no se'n pugui dir gran cosa; de tota manera la no incurvació del llavi cap a l'exterior indica que es tracta d'un exemplar propi del segle V, sense que es pugui especificar més.

6 (05/M<sub>1</sub>/406; fig. 2) Base sencera i inici de la paret pertanyent a un SMALL BOWL de la variant *laserand light*. Diàmetre del peu, 57 mm. Argila fina, depurada, dura, de color rosat; vernís negre lleugerament olivaci, sòlid, adherent i lluent. Ocupa tota la superfície del fragment excepte la superfície de repòs, una petita zona entre la paret externa del peu i l'inici de la paret, i finalment, la depressió central del fons extern on porta pintats dos cercles concèntrics entre els quals s'intercala una línia incisa i un punt central.

Aquest tipus de vas, dins de la variant a la qual pertany el fragment que ens ocupa, s'inicià cap al 430 i durà fins al segle IV<sup>11</sup>. Els exemplars de l'Àgora d'Atenes es daten entre el 430 i el 380<sup>12</sup>.

7 (05/M<sub>1</sub>/407; fig. 2) Fragment de paret i vora d'un BOWL de la variant *incurving rim* (Forma Lamboglia 21). Diàmetre de la vora, 237 mm. aproximadament. Argila fina, dura, depurada, compacta, el seu color varia de rosat a beige clar; vernís francament negre, espès i lluent.

És una creació del segle IV que fou exportada en grans quantitats cap a l'Occident. És una forma molt abundosa al Cigarralejo, on la seva acme se situa al segon quart del segle IV<sup>13</sup> i a la Bastida, on sembla ser anterior al 340 a J.C.<sup>14</sup>

8 (05/M<sub>1</sub>/408; fig. 1) Fragment de la paret d'una KRATERA de la forma Lamboglia 40. Diàmetre màxim, 320 mm. aproximadament. Argila fina i depurada, dura, compacta, de color rosa. Vernís francament negre a la part externa i negre olivaci a la interna, sòlid, adherent i lluent.

Els exemplars dotats de decoració de gallons en relleu es començaten a fabricar a partir del segon quart del segle IV a J.C.<sup>15</sup>. Un exemplar de perfil semblant al que ens ocupa ha estat datat a l'Àgora d'Atenes entre

<sup>11</sup> SPARKES i TALCOTT, *op. cit.*, p. 134.

<sup>12</sup> SPARKES i TALCOTT, *op. cit.*, n° 863 a 876. Cf. fig. 9 i lám. 33.

<sup>13</sup> CUADRADO, E., «La ceràmica àtica de barniz negro de la necrópolis de El Cigarralejo, en Mula (Murcia)», a *Archivo de Prehistoria Levantina*, X, 1963, p. 135.

<sup>14</sup> LAMBOGLIA, N., «La ceràmica precampana della Bastida», a *Archivo de Prehistoria Levantina*, V, 1954, pp. 136-139.

<sup>15</sup> SPARKES i TALCOTT, *op. cit.*, p. 122.

el 320 i el 310<sup>16</sup>. De tota manera aquest exemplar de Manresa podria ésser un xic més antic.

9 (05/M1/409; fig. 1) Fragment de paret d'un KYLIX àtic de figures roges. Altura del que es conserva, 30 mm. Argila fina, depurada, compacta, de color rosat; vernís negre olivaci a la part interna i línies de vernís negre a l'externa.

És probablement un fragment que pertany a un *kylix* de figures roges tardanes, del segle IV, i correspon exactament a la zona situada sota la nansa, on normalment va la palmeta que amb la nansa separa les cares A i B de la paret externa del vas on es desenvolupaven les escenes figurades. No dubtem gens que les línies situades a la dreta corresponen precisament a la citada palmeta de la qual la línia vertical més guixada seria el límit perifèric ovalat d'aquesta darrera i les que d'ella surten, que anirien a parar a la base semicircular central on normalment hom col·locava un punt.

Comparant amb els productes de diferents pintors i escoles ens sembla molt probable que el vas del qual procedeix aquest fragment pertany al *Grup de Viena 116*, del qual hom data l'activitat al segon quart del segle IV a J.C. i del qual s'han trobat nombroses produccions a l'enfonsament del Sec, a la badia de Palma de Mallorca<sup>17</sup> i a diversos jaciments de la façana mediterrània de la Península Ibèrica i de l'interior d'Andalusia, on és majoritari<sup>18</sup>.

#### *Materials de forma àtica però d'origen incert*

10 (05/M1/410; fig. 3) VAS sencer, per bé que restaurat, pertanyent a la forma Morel 109. Diàmetre del peu, 53 mm.; altura 36 mm.; diàmetre de la vora, 74 mm. Vernís negre amatronat, prim, opac, sòlid i adherent, ocupa tota la superfície de la peça. Argila poc visible, dura, compacta, de color beige clar.

És una forma que a Atenes apareix al segon quart del segle V i que desapareix abans del 350 a J.C. Un exemplar de Pompeia, estudiat per J.P. Morel, fou datat, encara que de forma incerta, a la segona meitat del segle IV<sup>19</sup>. Pensem que la simplificació que demostra aquest exemplar

16 SPARKES i TALCOTT, *op. cit.*, n° 704, Cf. fig. 7 i lám. 29.

17 PALLARÉS SALVADOR, F., «La primera exploración sistemática del pecio del Sec (Palma de Mallorca)», a *Rivista di Studi Liguri*, XXXVIII 3-4, 1972, pp. 300-305.

18 ROVILLARD, P., «Coupes attiques à figures du IV<sup>e</sup> s. en Andalusie», a *Mélanges de la Casa de Velázquez*, XI, 1975, pp. 25-39.

19 SPARKES i TALCOTT, *op. cit.*, p. 130.

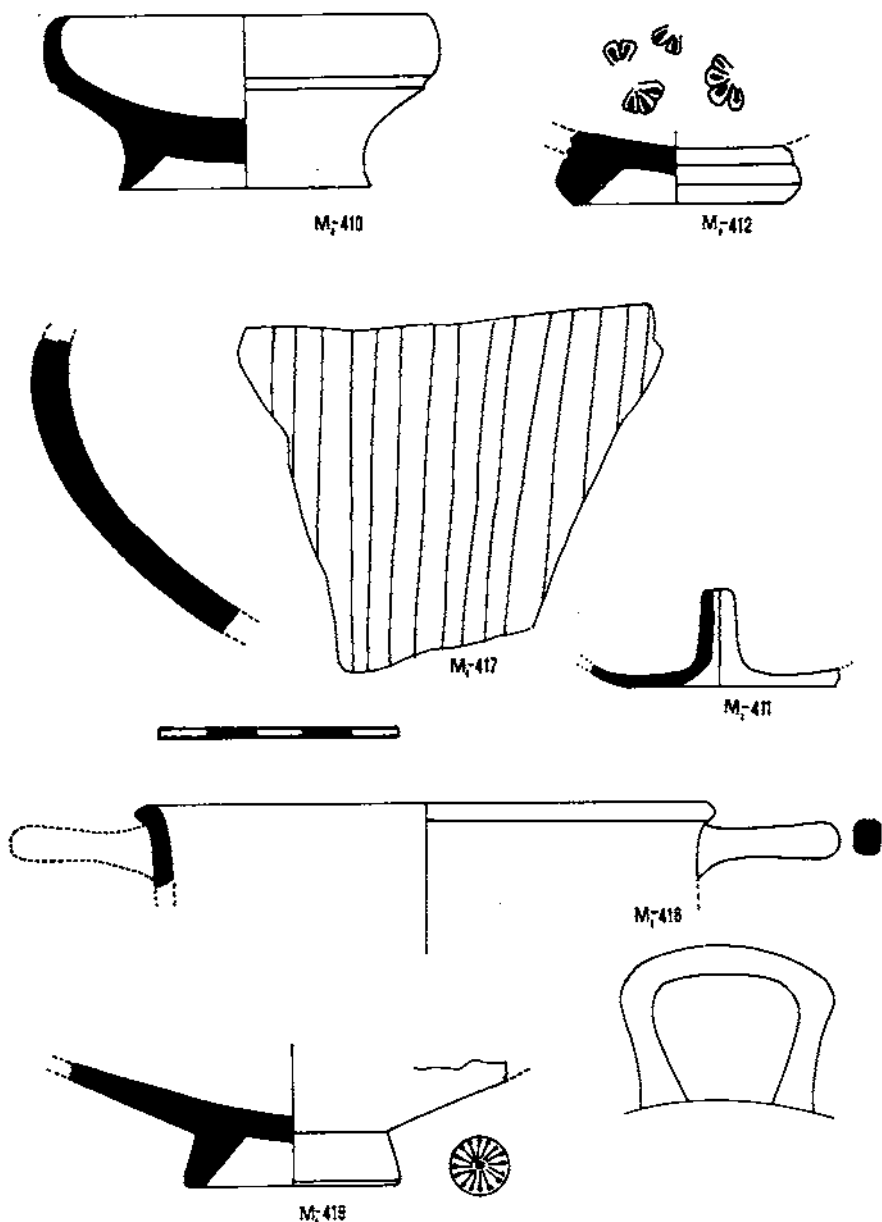

Fig. 3.- Materials de forma àtica però d'origen incert (núms. 410 i 411) i proto-campanians, procedents del Puig Cardener (Manresa, Bages).



quant a la forma del peu i a la motllura que els exemplars àtics solen tenir, deu significar que es troba en un moment avançat de la seva evolució, que potser caldria situar a la segona meitat del segle IV a J.C. Que aquesta forma fou imitada per tallers perifèrics al món grec ho demostra la seva producció a Eivissa en tècnica reductora<sup>20</sup>.

11 (05/M<sub>1</sub>/411; fig. 3) Fragment d'una LLÀNTIA D'OLI corresponent al sector central, que podem assimilar al tipus 22C de Howland. Altura 20 mm. Argila dura i fina, depurada, de color ocre. Vernís molt prim, que manca quelcom a la paret superior, lluent, solcat per estries de tornejat.

Es tracta sense cap dubte d'una llàntia inspirada en un prototipus àtic, fabricada en lloc incert, potser a alguna de les colònies gregues d'Occident. Howland data el tipus 22C entre el segon i el tercer quart del segle V a J.C.<sup>21</sup>.

### *Materials protocampanians*

12 (05/M<sub>1</sub>/412; fig. 3) Base intacta pertanyent a una PÀTERA de la forma 27 a o b. Diàmetre del peu 45 mm. Argila dura, fina i depurada, compacta, color ataronjat. Vernís francament negre, prim, quelcom gastat al fons intern, ocupa de forma escadussera la paret externa del peu i deixa el fons extern reservat, encara que apareix lleugerament tacat. Peu engruixit, lleugerament carenat amb una migrada superfície de repòs. Quatre rosetes molt mal impreses en relleu decoren el fons intern. Tenen un paral·lel molt proper a Empúries<sup>22</sup>.

Es tracta d'un producte del taller centre itàlic de les *petites estampilles*, estudiat per J.P. Morel, que cal datar vers la primera meitat del segle III a J.C.<sup>23</sup>, probablement vers el primer terç d'aquest segle<sup>24</sup>.

13 (05/M<sub>1</sub>/413; fig. 4) Fragment de paret i vora d'un PLAT DE PEIX, forma Lamboglia 23. Diàmetre de la vora, 262 mm. Argila dura, fina, depurada, color ataronjat. Vernís negre, lluent, prim, gastat a les arestes, ocupa tota la superfície del fragment, de color negre una mica blavenc.

<sup>20</sup> MOREL, J.P., «Céramique à vernis noir de Pompéi», a *Rei Cretae Romanae Fautorum*, Acta VII, 1965, p. 82 i fig. 1, 1.

<sup>21</sup> DEL AMO DE LA HERA, M., «La cerámica campaniense de imitación y las imitaciones campanienses en Ibiza», a *Trabajos de Prehistoria*, 27, 1970, fig. 1, n° 3647 i 2713.

<sup>22</sup> HOWLAND, H., *The Athenian Agora. Greek lamps and their survivals*, Princeton, 1958, pp. 89-90.

<sup>23</sup> SANMARTÍ-GREGO, E., *El taller de las pequeñas estampillas en la Península Ibérica, a Ampurias*, 35, fig. 2.4 i fig. 5.3.

<sup>24</sup> MOREL, J.P. «L'atelier des petites estampilles», a *Mélanges de l'École Française de Rome*, LXXXI, 1969, pp. 59-117.

14 (05/M1/414; fig. 4) Dos fragments, un de base i l'altre de paret i vora, que pertanyen reconstruïts a una PÀTERA de la forma Lamboglia 26. Diàmetre del peu, 100 mm. aprox.; altura 72 mm. aprox.; diàmetre de la vora 247 mm. aproximadament. Argila molt dura, fina, depurada i compacta, es trenca formant escates, color araronjat fosc. Vernís francament negre a la paret interna i quelcom amarronat a l'externa, lluent, sòlid, ben conservat, tacat de marró a les parets interna i externa del peu. Decoració d'estries impreses al fons intern. Peu molt vertical i vora corbada cap a l'interior.

Es tracta d'un exemplar típic del taller de les pàteres de tres palmetes radials de *Rhode*. Cal datar-lo vers la meitat o potser una mica abans, del segle III a J.C.<sup>25</sup>.

15 (05/M1/415; fig. 4) Fragment de paret i vora pertanyent a una PÀTERA de la forma Lamboglia 26. Argila molt dura, compacta, fina i depurada, de color araronjat fosc. Vernís negre, molt sòlid i adherent, lluent.

Sense dubte es tracta d'un fragment pertanyent a una pàtera del taller de les tres palmetes radials de *Rhode*.

16 (05/M1/416; fig. 4) Fragment de paret i vora d'un VAS de la forma Lamboglia 27 b. Diàmetre de la vora, 158 mm. aproximadament. Argila dura, fina, depurada, d'un color que varia de beige fosc a araronjat clar. Vernís negre, molt sòlid i adherent, brillant.

Aquest fragment pertany a un vas imitat dels del taller de les *petites estampilles* per la producció de *Rhode* de les pàteres de tres palmetes radials<sup>26</sup>. Cal datar-lo vers la meitat o segon quart del segle III a J.C.

17 (05/M1/417; fig. 3) Fragment de paret d'una KRATERA de la forma Lamboglia 40. Diàmetre màxim, 230 mm. aproximadament. Argila dura, fina i depurada, de color araronjat clar. Vernís negre, prim, gastat tant a la paret interna com a l'externa, brillant.

Es tracta d'un exemplar de cràtera fabricat pel taller de les pàteres de tres palmetes radials de *Rhode*. Cal datar-lo entre el segon i tercer quarts del segle III a J.C.<sup>27</sup>.

<sup>25</sup> MOREL, J.P. «La céramique campanienne: Acquis et problèmes» (en premsa) als *Annales Littéraires de l'Université de Besançon*, apartat 2,7.

<sup>26</sup> SANMARTÍ-GREGO, E., «L'atelier des pàteres à trois palmettes radiales et quelques productions connexes» a *Journées d'Études de Montpellier sur la céramique campanienne Archéologie en Languedoc*, 1, 1978, pp. 21-36. *Id.*, «La cerámica campaniense de Emporion y Rhode», *Monografías Ampuritanas*, IV, Barcelona 1979.

<sup>27</sup> SANMARTÍ, *L'atelier des pàteres...* *Id.*, «La cerámica campaniense de Emporion y Rhode», *op. cit.*

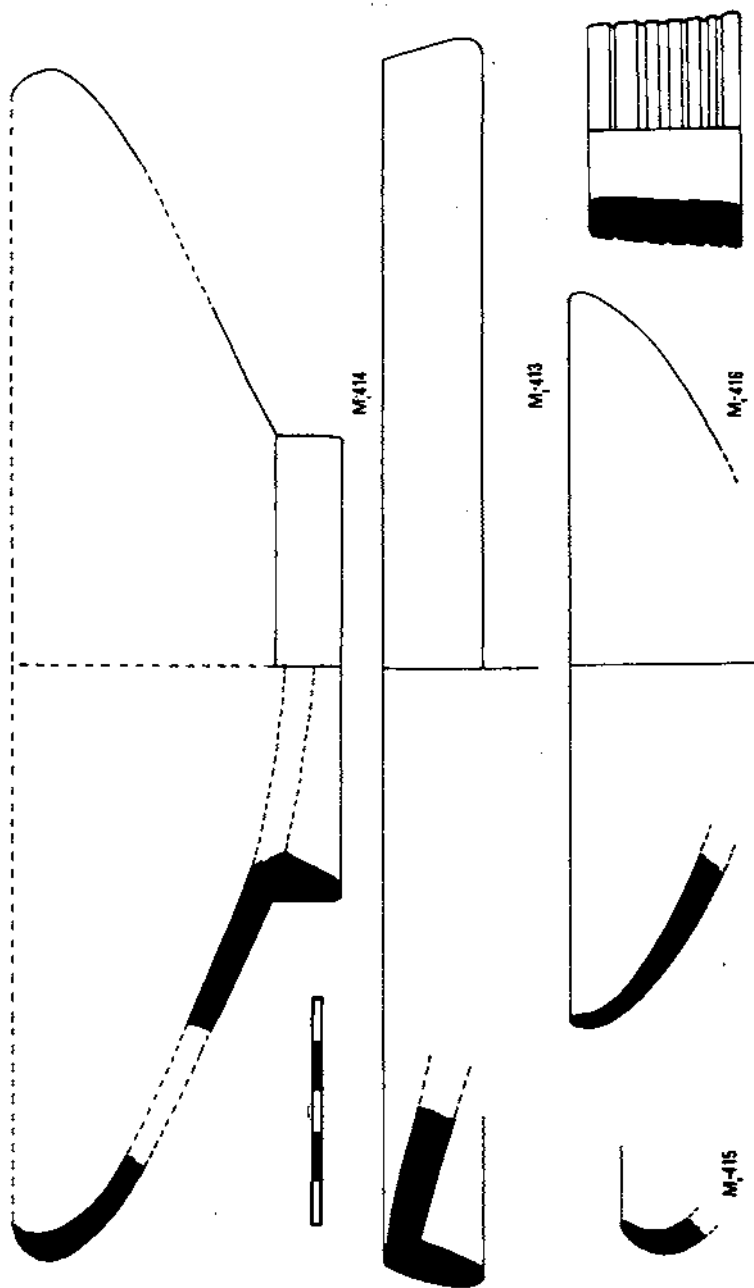

M-420

Fig. 4.- *Materials protocampanians trobats al Puig Cardener (Maresa, Bages).*

18 (05/M1/418; fig. 3) Fragment de paret, vora i nansa pertanyent a un SKYPHOS de la forma Lamboglia 43. Diàmetre de la vora, 118 mm. aproximadament. Argila fina i depurada, de color ataronjat clar, una mica tova. Vernís negre, sòlid i adherent, encara que una mica gastat a la vora, lluent.

La forma de la nansa, així com la vora sortida cap enfora demostra que es tracta d'un exemplar de cronologia avançada que cal situar ja al segle III. Probablement es tracti d'un producte de *Rhode*, donada la seva semblança amb alguns exemplars d'aquell jaciment<sup>28</sup>.

19 (05/M1/419; fig. 3) Base sencera i part de la paret d'un VAS que podria ésser proper a la forma Lamboglia 27. Diàmetre del peu, 44 mm. Argila dura, rugosa al tacte, granulosa, ben depurada, de color clar. Vernís de color gris olivaci, prim, sòlid i opac, tacat de maró a la part baixa de la paret externa (empremtes de les puntes dels dits del terrissaire) i disc de color rogenc delimitat per la marca del peu del vas que fou cuit sobre d'aquest al centre del fons intern, i ocupa el fons extern. Peu bastant alt i inclinat, de secció trapezoïdal. Roseta de 16 pètals acabats en punts impresa en relleu.

Es tracta, evidentment, d'un producte vell que cal situar al segle III<sup>29</sup>, abans del seu darrer terç, tal com ho demostra la seva tècnica, la forma i el fet de portar una roseta de 16 pètals, característica que se sol donar al taller de les *petites estampilles*<sup>30</sup> i al de *Rhode*<sup>31</sup>.

20 (05/M1/420; fig. 4) BROC sencer pertanyent a un vas de forma indeterminable. Diàmetre inferior 50 mm., altura 33 mm.; diàmetre superior 45 mm. Argila molt poc visible, color ataronjat fosc, sembla fina i depurada. Vernís francament negre, espès, sòlid i adherent, lluent, la cara inferior de la peça és rugosa i demostra clarament que per aquí estigué unida al vas al qual servia de broc. La paret externa apareix coberta de solcs que determinen una seqüència de zones sortides i d'altres deprimides.

El seu aspecte recorda molt el del fragment d'SKYPHOS estudiat amb el núm. 18, d'aquesta sèrie. Probablement es tracta d'un producte occidental.

### *Campaniana A*

21 (05/M1/421; fig. 5) Base fragmentada, tal vegada pertanyent a una PATERA de la forma 26 de Lamboglia. Diàmetre del peu, 85 mm. aproximadament. Argila dura, rugosa al tacte, compacta, ben depurada, de color roig

<sup>28</sup> Veure la nota anterior.

<sup>29</sup> SANMARTÍ, «La ceràmica campaniense de Emporion y Rhode», *op. cit.*, lám. 86, n° 1564.

<sup>30</sup> MOREL, *L'atelier des petites...*, fig. 5, n° 6.

<sup>31</sup> SANMARTÍ, «La ceràmica campaniense de Emporion y Rhode», *op. cit.*, lám. 98, n° 37. *Íd.*, «El taller de las pequeñas estampillas» *op. cit.*, p. 163.

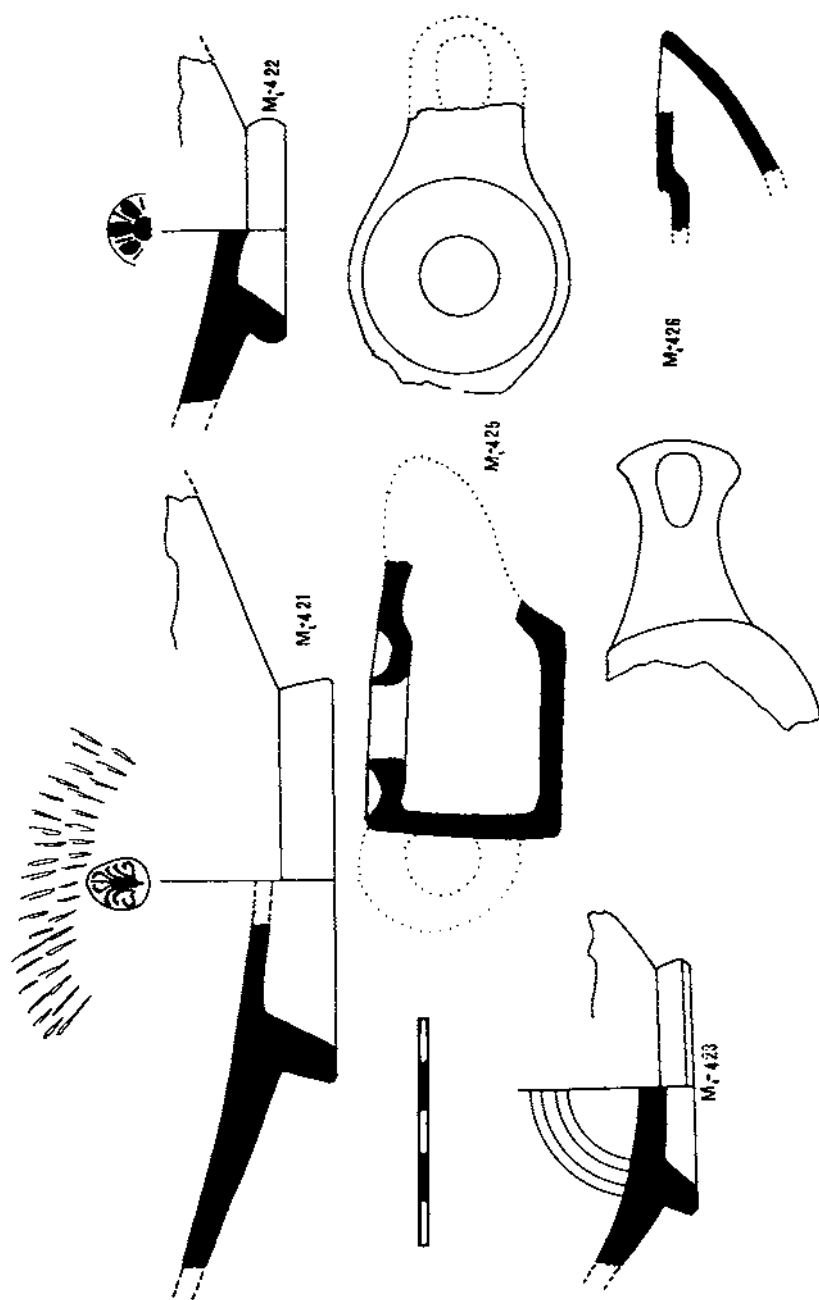

Fig. 5. - Materials pertanyents a la ceràmica campaniana A, trobats al Puig Cardener. (Monrera, Bages).

amarronat. Vernís negre a la part interna, negre blavenc a l'externa, tacat de marró al voltant del peu, molt brillant, ocupa el fons extern. Empremta del peu sobre el fons intern deixada pel vas que fou cuit sobre aquest. Conserva una palmeta voltada per un ampla banda d'estries decoratives.

Campaniana A del segle II, potser del segon quart. Una palmeta idèntica prové de l'*oppidum* de Nages (fase II recent) i es data dins d'aquest segle<sup>32</sup>.

22 (05/M1/422; fig. 5) Base fragmentada pertanyent a un VAS de forma indeterminable. Diàmetre del peu, 45 mm. aproximadament. Argila tova, depurada, que presenta minúsculs puntets brillants; color roig amarronat clar. Vernís de color negre molt prim, gastat, opac, tacat de marró al voltant del peu; ocupa el fons extern. Peu inclinat externament arrodonit. Conserva restes d'una roseta incompleta feblement impresa en relleu.

Campaniana A del segle II.

23 (05/M1/423; fig. 5) Base completa pertanyent a un VAS que podria assimilar-se a la forma Lamboglia 31. Diàmetre del peu, 53 mm. Argila dura, granulosa, ben depurada, rugosa al tacte, de color roig amarronat. Vernís negre una mica blavenc, molt prim, gastat, un xic lluent, tacat de roig al voltant del peu; ocupa el fons extern on esdevé marró. Peu curt i oblicu, lleugerament carenat a la part externa. Decoren el fons intern tres bandes pintades, roja la cental i blanques les altres dues que la delimiten.

Campaniana A. Aquest tipus de decoració és propi del segle II a J.C.

24 (05/M1/424; fig. 6) Fragment de paret i vora pertanyent a un PLAT de la forma Lamboglia 36. Diàmetre de la vora 210 mm. aprox.; diàmetre màxim 241 mm. aprox. Argila dura, rugosa, granulosa, ben depurada, de color roig amarronat clar. Vernís negre grisenc, un xic lluent, prim, gastat de la vora.

Campaniana A.

25 (05/M1/425; fig. 5) LLÀNTIA D'OLI, desproveïda de bec i de nansa. Diàmetre superior 41 mm; altura 42 mm. Argila dura, granulosa, una mica rugosa al tacte i de color roig amarronat. Vernís negre olivaci, sòlid i adherent, deixa reservada la part baixa de la paret externa i el fons extern.

Campaniana A.

26 (05/M1/426; fig. 5) Fragment de la part anterior d'una LLÀNTIA D'OLI. Argila dura, granulosa, ben depurada, de color roig amarronat. Vernís negre, prim, gastat, una mica lluent.

<sup>32</sup> PY. M. «Note sur l'évolution des céramiques à vernis noir des oppida languedociens de Roque de Viou et de Nages (Gard, France)», a *MEFRA* 8, 2, 1976, p. 579 i fig. 10.5.

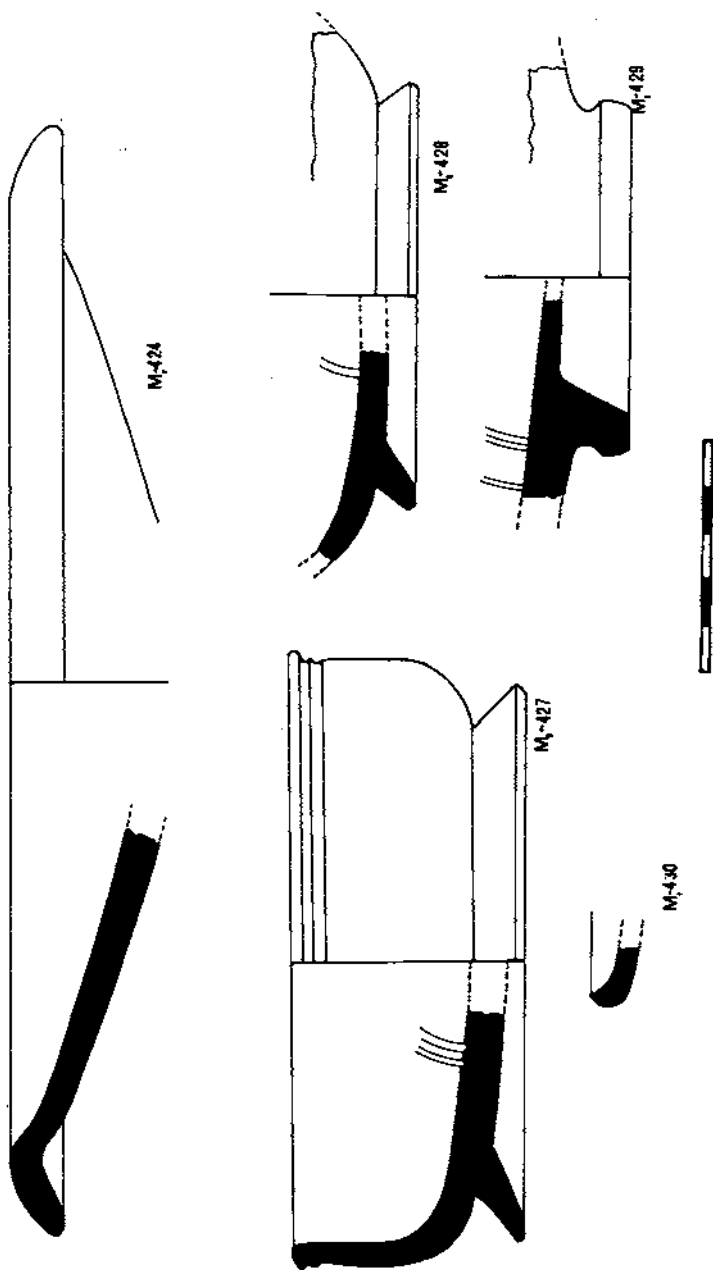

Fig. 6.- Materials pertaining to the Campanian A (n.º 424); to the Campanian B (n.º 427) and imitations of the latter, found at Puig Cardener (Manresa, Bages).

Campaniana A. Un exemplar molt semblant procedeix de l'estrat VII B de la Muralla Robert d'Empúries (campanya de 1949) datable vers el segon i tercer quart del segle II a J.C.<sup>33</sup>.

### *Campaniana B*

27 (05/M<sub>1</sub>/427; fig. 6) VAS fragmentat pertanyent a la forma Lamboglia 1. Diàmetre del peu, 119 mm. aprox.; altura 52 mm.; diàmetre de la vora, 130 mm. aproximadament. Argila de color beige clar, fina, depurada, compacta. Vernís francament negre, lluent, espès, un xic tacat de granat a la paret externa, fons extern reservat, conserva restes de cercles concèntrics al fons intern. Dues acanaladures sota la vora.

Campaniana B. Probablement caldria datar aquest vas, de forma aproximada, al darrer quart del segle II a J.C.

### *Imitacions de la Campaniana B*

28 (05/M<sub>1</sub>/428; fig. 6) Base fragmentada pertanyent a un VAS de la forma Lamboglia 1. Diàmetre del peu, 90 mm. aproximadament. Argila dura, fina, depurada, color beige rosat clar. Vernís amarronat, molt prim i gastat, que deixa en part reservada la paret externa del recipient i el fons extern. Restes d'un solc circular al fons intern.

Imitació de la Campaniana B que cal datar ja entrat el segle I a J.C., a la seva primera meitat probablement<sup>34</sup>.

29 (05/M<sub>1</sub>/429; fig. 6) Base fragmentada pertanyent a un PLAT de la forma Lamboglia 5. Diàmetre aproximat del peu, 74 mm. Argila de color ataronjat clar, dura, fina, compacta, ben depurada. Vernís marró, tacat de roig al voltant del peu, lluent, gastat, deixa reservat el fons extern. Conserva restes de solcs concèntrics al fons intern. Peu alt, inclinat, amb un graó de la paret externa.

Imitació de la Campaniana B, de la primera meitat del segle I a J.C.

30 (05/M<sub>1</sub>/430; fig. 6) Fragment de vora i paret d'un PLAT de la forma Lamboglia 5. Argila de color beige rosat clar, fina, depurada, dura. Vernís negre grisenc, prim i gastat, un xic brillant.

<sup>33</sup> SANMARTI, «La cerámica campaniense de Emporion y Rhode», *op. cit.*, lám. 46, n.º 639.

<sup>34</sup> Exemplar semblant a l'enfonsament de Spargi, Cf. LAMBOGLIA, N. «La nave romana di Spargi (La Maddalena). Campagna di scavo 1958», a *Atti del II Congresso Internazionale di Archeologia Sottomarina*, (Albenga, 1958), Bordighera 1961, p. 163.



Cal datar-lo, de la mateixa manera que els dos fragments anteriors, a la primera meitat del segle I a J.C.<sup>35</sup>.

Després de finalitzada l'anàlisi dels materials d'importació trobats al Puig Cardener, constatem que aquests darrers semblen cobrir un període de temps que va des de la primera meitat del segle VI fins a la primera meitat del segle I a J.C., amb un hiatus que abasta des del 550 fins al 450 a J.C.

La ceràmica àtica amb nou peces, després de l'escadusser fragment de lekythos del tipus *Black Deianeira*, del qual ja hem tractat, es fa abundosa a partir del 450 i sembla assolir el seu clímax pels voltants del pas del segle V al segle IV, ocupant també, ensems amb peces de forma àtica però d'origen diferent, la totalitat del segle IV.

Els materials protocampanians, també amb nou peces, són una bona prova de les produccions del segle III anteriors a l'aparició de la Campaniana A i, al nostre parer, cal datar-los amb seguretat entre els inicis i el tercer quart d'aquell segle.

Els set fragments de Campaniana A ensems amb la forma 1 de la Campaniana B són un bon exemple de les ceràmiques importades pròpies del segle II i dels darrers anys del segle anterior.

Finalment, els tres fragments de vasos imitants de la Campaniana B, dels quals tants paral·lels hi ha Cardener amunt al poblat de Sant Miquel de Sorba<sup>36</sup> ens indica que el Puig Cardener, precedent antic del que després fou Manresa, continuava vivint durant la primera meitat del segle I a J.C.

### Les troballes de Puig Cardener en el marc actual de la investigació arqueològica

No fa pas encara una dècada que la investigació arqueològica sobre el món indígena pre-romà al Principat, ha sofert una nova orientació, en revaloritzar-se els estudis entorn a la influència dels pobles colonitzadors, fenicis i grecs. El fins aleshores petit *hinterland* entorn a la factoria grega d'*Emporion*, com a única porta d'entrada de les influències culturals del Mediterrani, s'ha vist desbordat davant la sèrie de noves troballes —amb materials tant o més arcaics— en d'altres comarques catalanes.

<sup>35</sup> Aquestes imitacions tenen paral·lels al poblat de Sant Miquel de Sorba. Cf. SANMARTÍ-GREGO, E., «Breu aproximació a la ceràmica de vernís negre del poblat de Sant Miquel de Sorba», a *Cypsela* I, pp. 125-128.

<sup>36</sup> Veure nota anterior.

Aquestes troballes queden emmarcades dins de tres importants sectors geogràfics, els quals palesen l'entrada d'unes influències culturals, a través de diverses portes del que en podríem dir procés de «iberització» actuant sobre les comunitats indígenes<sup>37</sup>. Aquests sectors serien el tradicional del litoral empornat; el del Baix Ebre, que utilitzant aquesta via fluvial de comunicació s'estén per les comarques del Baix Aragó<sup>38</sup> i, finalment, encara que quelcom cronològicament més tardà, la pròpia conca del Llobregat.

Així, les ceràmiques del Puig Cardener vénen a emmarcar-se dins d'aquest darrer sector i a incrementar el lot ja important dels materials anteriors a l'any 450 a.J.C. que s'hi han localitzat. Les troballes més arcaïques en aquest sector corresponen a uns fragments d'àmfores de tipus fenici, localitzades al jaciment del *Castellwell* (Olius)<sup>39</sup> datades entorn de l'any 600 a.J.C. i aparegudes encara dins d'un hàbitat caracteritzat per ceràmiques obrades a mà de la Primera Edat del Ferro. El poblat d'*Anseresa* (Olius)<sup>40</sup> ofereix el segon testimoni, constatant-se en ell els primers intents de fabricació de terrissa a torn, dins de la segona meitat del segle VI a.J.C.<sup>41</sup>. Per altra banda, la troballa de dos fragments de copes jòniques a *Boades* (Castellgalí) palesa la importància de la ruta del Llobregat-Cardener<sup>42</sup>; que queda també confirmada pel poblat de la *Penya del Moro* (St. Just Desvern) a la mateixa desembocadura del riu<sup>43</sup>.

Per tant, el petit fragment de lekythos del tipus de *Black Deianeira* de *Puig Cardener* (Manresa), de la primera meitat del segle VI, no pot presentar-se com una peça aïllada i de difícil interpretació, sinó clarament situada en el corrent de la ruta d'expansió del comerç colonial vers l'interior del Principat.

37 MARRADELL, M., «Els fenicis, els grecs i la resposta indígena: tres societats occidentals pre-romanes», a *Homenatge al Dr. J. Reglà*, Universitat de València, vol. I 1975.

38 SANMARTÍ-GREGO, E., «Les cultures protohistòriques de la comarca del Matarranya: un estat de la qüestió», a *Fonaments*, 1, Barcelona 1978, pp. 121-149.

39 CURA-MORERA, M., *Aportaciones al conocimiento de la iberización en el interior de Catalunya*, al *Simpósio sobre Iberismo*, (Mayo 1977). Barcelona (en premsa).

40 SERRA-VILARÓ, J., «El poblado ibérico de Anseresa (Olius)», a *Mem. de la J.S.E.A.*, n.º 35, Madrid, 1921.

41 CURA-MORERA, M., «Contribució a l'estudi de les poblacions pre-romanes de l'interior de Catalunya», a *II Col·loqui Internacional d'Arqueologia de Puigcerdà*, Institut d'Estudis Ceretans, 1978, pp. 177-188.

42 CURA, *Aportaciones al conocimiento...*

43 BARBERÀ, J. i SANMARTÍ E., «Primeros resultados de las excavaciones efectuadas en el poblado de La Penya del Moro (Sant Just Desvern, Barcelona)» a *XIV Congreso Nacional de Arqueología, Vitoria 1975 (Zaragoza 1977)* pp. 743-756; BARBERÀ, J.; MORRAL, E. i SANMARTÍ, E., «La Penya del Moro de Sant Just Desvern (Barcelona)», *Quaderns de Treball*, 1, Barcelona, 1979.

La resta del conjunt de ceràmiques de vernís negre, pot ja incloure's dins el període cronològic i cultural de l'expansió del comerç emporità, a partir de la segona meitat del segle V a J.C., fet que queda novament comprovat i àmpliament reflectit per les troballes d'Ivorra<sup>44</sup>; Anseresa<sup>45</sup>, Sorba<sup>46</sup>, El Cogulló<sup>47</sup>, Pla de la Vila<sup>48</sup>, Boades<sup>49</sup>, Turó de Can Olivé<sup>50</sup>, Penya del Moro<sup>51</sup>, etc, poblats que en la seva majoria semblen estar en plena activitat al llarg de tot el segle IV a J.C.

Amb les convulsions bèl·liques de les darreries del segle III i primers anys del segle II a J.C. amb moriu de la conquesta romana, s'inicia un procés de decadència en la majoria d'ells, del qual el Puig Cardener es fa també ressò. Cal pensar que el poblat minvà ràpidament si tenim en compte els escadussers fragments ceràmics d'importació apareguts i pertanyents a la segona meitat del segle II i al segle I a J.C. És, per tant, lícit pensar que aquesta decadència de l'*oppidum* de Puig Cardener fou la que motivà, entre d'altres de possibles que per ara no estem en condicions de poder esbrinar, donat el caràcter preliminar de les nostres recerques, l'exclusió de Manresa de l'*status* de *civitas* a l'època de l'Alt Imperi. D'aquesta forma, Manresa no tingué cap protagonisme a l'època romana i aquest fet li fou ben perjudicial, car posteriorment l'hauria de condicionar de tal manera que un historiador modern ha pogut dir que fou el cap d'«un comtat fallat o un bisbat fallat»<sup>52</sup>.

44 CURA, *Contribució a l'estudi...* pàg. 183, lám. II.

45 CURA-MORERA, M., «Sobre els inicis de la vida urbana en el món indígena de Catalunya: Anseresa», a *VII Symposium de Prehistoria (Badalona, 1973)* (en premsa).

46 SERRA VILARO, J., «El poblado ibérico de San Miguel de Sorba», a *Mem. de la J.S.E.A.* n.º 44, Madrid, 1922.- SANMARTÍ, «Breu aproximació a la ceràmica de vernís negre...» *op. cit.*

47 CURA-MORERA, M. i FERRAN RAMIS, A.M., «El poblado pre-romano de El Cogulló (Sallent-Barcelona)» a *Pyrenae* 5, Barcelona 1969, pp. 115-129.- FERRAN RAMIS, A.M., «Excavaciones en el poblado pre-romano de El Cogulló (Sallent, Barcelona)», a *Miscelánea Arqueológica*, vol. I, Instituto de Prehistoria y Arqueología de la Diputación Provincial de Barcelona, Barcelona 1974, pp. 329-336.

48 CURA-MORERA, M. i FERRAN RAMIS, A.M. «El poblat pre-romà de la Costa de la Vila (Santpedor, Barcelona)», a *Pyrenae* (en premsa).

49 CURA-MORERA, M., *Les ceràmiques gregues de Boades (Bages)* (en preparació).

50 BARBERÀ, J., PASCUAL R., CABALLÉ, M i ROVIRA, J., «El poblado prerromano del Turó de Can Olivé en Sardañola (Barcelona)», a *Ampurias* XXII-XXIII, 1960-1961, pp. 181-222.-*Id.*, a *Ampurias*, XIV, 1962, pp. 152 i ss.

51 BARBERÀ-SANMARTÍ, *op. cit.*

52 ABADAL, R.D., *Els precedents antics a la Història de Catalunya*, Barcelona, 1967, p. 100.